

Podstawowe informacje



Dane techniczne projektu

| | |
|-------------------------------|-----------------------------|
| Całkowita powierzchnia | 189.14 m² |
| Powierzchnia użytkowa | 119.95 m² |
| Powierzchnia zabudowy | 98.80 m² |
| Powierzchnia dachu | 80.86 m² |
| Kubatura | 658.40 m³ |
| Wymiary budynku | 15.96 x 13.53 m |
| Kąt nachylenia | 2° |
| Wysokość budynku | 7.32 m |
| Wymiary działki | 23.96 x 22.53 m |



Opis projektu

Pistacjowy jest propozycją domu dwurodzinnego typu bliźniak. Program funkcjonalny tworzą strefa nocna na piętrze oraz strefa dzienna na parterze. Na pierwszą z nich składają się pomieszczenia: kuchnia, wiatrołap, hol, łazienka oraz przestronny salon z jadalnią. Na piętrze zaprojektowano 3 sypialnie przeznaczone dla 3-4 osób. W bryłę budynku wkomponowano również garaż. Projekt Pistacjowy cechuje się architekturą nawiązującą do wczesnego modernizmu z początku XX wieku. Duże przeszklenia, płaski dach, minimalistyczna bryła, oszczędne elewacje i otwarta przestrzeń to charakterystyczne cechy...

Elewacje



Sytuacje

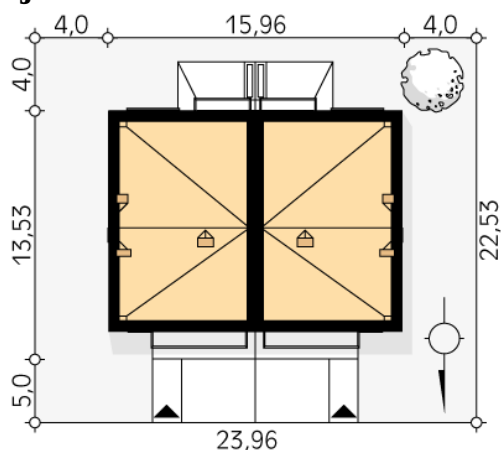

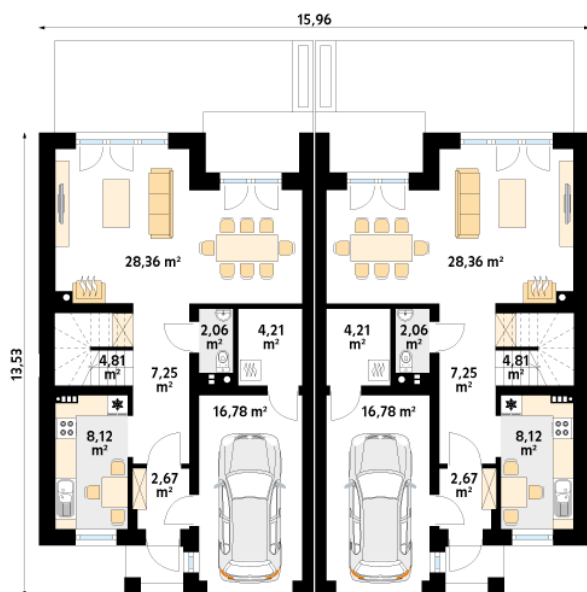
Rzuty

Parter 74.26 m²

| | |
|----------------|----------------------|
| wiatrołap | 2.67 m ² |
| hol | 7.25 m ² |
| kuchnia | 8.12 m ² |
| schody | 4.81 m ² |
| salon/jadalnia | 28.36 m ² |
| wc | 2.06 m ² |
| kotłownia | 4.21 m ² |
| garaż | 16.78 m ² |

Poddasze 62.47 m²

| | |
|----------------------|----------------------|
| korytarz/komunikacja | 7.36 m ² |
| łazienka | 6.19 m ² |
| pokój | 14.41 m ² |
| pokój | 17.43 m ² |
| sypialnia | 17.08 m ² |