

Podstawowe informacje



Dane techniczne projektu

| | |
|------------------------------|-----------------------------|
| Powierzchnia użytkowa | 140 m² |
| Powierzchnia zabudowy | 284.69 m² |
| Powierzchnia dachu | 250.68 m² |
| Kubatura | 792.19 m³ |
| Kąt nachylenia | 15° |
| Wysokość budynku | 5.80 m |
| Wymiary działki | 28.70 x 31.70 m |



Opis projektu

PARTEROWY I to doskonała propozycja dla 4-osobowej postępowej rodziny, ceniącej funkcjonalność i udogodnienia w codziennym życiu. Układ pomieszczeń w domu korzystnie wpływa na relacje między domownikami. Oddzielenie strefy nocnej zapewnia miejsca wyciszenia i odpoczynku, natomiast otwarta przestrzeń strefy dziennej zachęca do aktywnego spędzania czasu.

Dom wyróżnia się zgrabną i czytelną bryłą, dzięki niebanalnemu zestawieniu materiałów na elewacji całość stanowi harmonijną i estetyczną formę z nutą nowoczesności. Oryginalna pergola chroni południową elewację przed nad...

Elewacje



Sytuacje

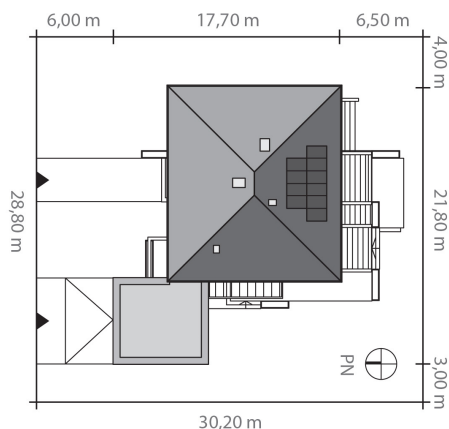

Rzuty