

Podstawowe informacje



Dane techniczne projektu

Całkowita powierzchnia	439.58 m²
Powierzchnia użytkowa	206.10 m²
Powierzchnia zabudowy	157.88 m²
Powierzchnia dachu	258 m²
Kubatura	1 210 m³
Wymiary budynku	15.93 x 11.13 m
Kąt nachylenia	40°
Wysokość budynku	9.23 m
Wymiary działki	23.93 x 20.13 m



Opis projektu

Budynek mieszkalny jednorodzinny, podpiwniczony z poddaszem użytkowym. W piwnicy zaprojektowano pomieszczenia gospodarcze i rekreacyjne. Na parterze umieszczono przestronny pokój dzienny z dostępem do jadalni i zamkniętą kuchnię. Przy wejściu znajduje się pokój - gabinet. Na poddaszu znajdują się trzy sypialnie z garderobami i łazienka.

Elewacje



Sytuacje

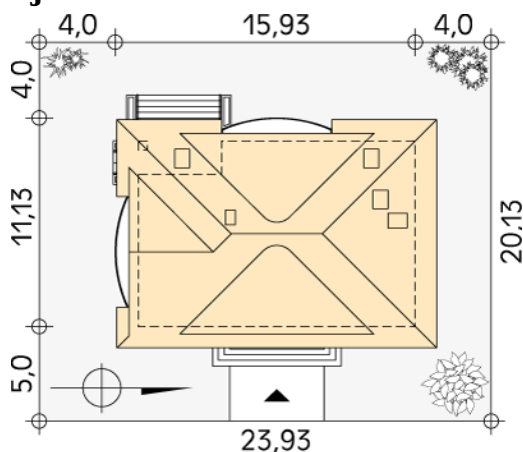

DOBRY DOM
 ul. Wrzesława Romańczuka 6, 35-302 Rzeszów
 +48 17 852 52 30
 08:00 - 16:00

waldemar.kowalski@grupadobrydom.pl

Podane ceny nie stanowią oferty handlowej w rozumieniu art. 66 par. 1 Kodeksu Cywilnego

Rzuty

Piwnica 113.15 m²

korytarz/komunikacja	26.56 m ²
wc	8.86 m ²
pomieszczenie rekreacyjne	34.63 m ²
pomieszczenie gospodarcze	19.14 m ²
kotłownia	11.98 m ²
pralnia	11.98 m ²

Parter 113.82 m²

wiatrołap	2.40 m ²
garderoba	2.23 m ²
korytarz/komunikacja	27.42 m ²
salon	34.63 m ²
jadalnia	19.45 m ²
kuchnia	8.60 m ²
spizarnia	3.23 m ²
łazienka	3.88 m ²
gabinet	11.98 m ²

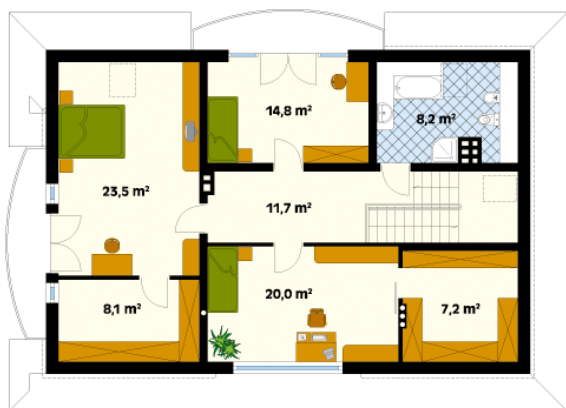
Rzuty

Poddasze 92.28 m²

korytarz/komunikacja	11.48 m ²
garderoba	7.70 m ²
sypialnia	23.38 m ²
sypialnia	14.56 m ²
łazienka	8.15 m ²
sypialnia	19.73 m ²
garderoba	7.28 m ²