

Podstawowe informacje



Dane techniczne projektu

Całkowita powierzchnia	134.02 m²
Powierzchnia użytkowa	130.69 m²
Powierzchnia zabudowy	208.68 m²
Kubatura	974 m³
Wymiary budynku	20.50 x 13.70 m
Kąt nachylenia	30°
Wysokość budynku	7.13 m
Wymiary działki	27.50 x 21.70 m



Opis projektu

Wyjątkowy dom parterowy przeznaczony dla rodziny nawet z trójką dzieci - połączenie eleganckiego i niebanalnego wyglądu z funkcjonalnym i wygodnym wnętrzem. Jasny przestronny salon z narożnymi oknami, kominkiem i tarasem, będzie idealnym miejscem do wspólnego spędzania czasu. Trzy wygodne sypialnie wraz z łazienką stanowią zaciszną strefę nocną. Dodatkowy pokój może zostać zaaranżowany jako czwarta sypialna, pokój gościnny lub gabinet. Dom idealny na duże działki z wjazdem od północy.

Elewacje



Sytuacje

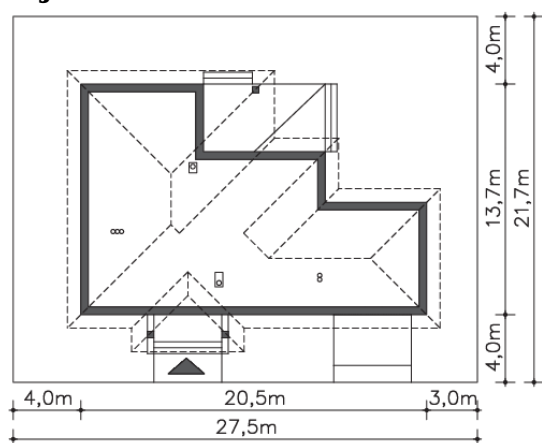

Rzuty

Parter 134.02 m²

wiatrołap	4.65 m ²
łazienka	7.58 m ²
Wc	1.79 m ²
Komunikacja	3.03 m ²
Kotłownia	3.33 m ²
Garaż	32.53 m ²
Podest	6.43 m ²
Taras	28.80 m ²
Komunikacja	12.45 m ²
Pokój	13.13 m ²
Kuchnia	12.17 m ²
Spiarnia	1.92 m ²
Pokój dzienny	32.90 m ²
Pokój	11.76 m ²
Pokój	17.13 m ²
Pokój	12.18 m ²