

## Podstawowe informacje



## Dane techniczne projektu

<b>Całkowita powierzchnia</b>	<b>106.70 m<sup>2</sup></b>
<b>Powierzchnia użytkowa</b>	<b>126.70 m<sup>2</sup></b>
<b>Powierzchnia zabudowy</b>	<b>136.20 m<sup>2</sup></b>
<b>Kubatura</b>	<b>827.80 m<sup>3</sup></b>
<b>Wymiary budynku</b>	<b>8.50 x 18.03 m</b>
<b>Kąt nachylenia</b>	<b>35°</b>
<b>Wysokość budynku</b>	<b>7.57 m</b>
<b>Wymiary działki</b>	<b>16.50 x 24.03 m</b>



## Opis projektu

Projekt domu Atlanta jest odpowiedni na szeroką działkę, dzięki czemu będzie prezentować się na niej bardzo okazale. Bryła budynku posiada formę prostą, więc jego realizacja jest łatwa. Uwzględniony w nim wykusz nadaje konstrukcji wyjątkowego charakteru. Projekt należy do kategorii domów z kalenicą skierowaną prostopadle do drogi, co często określane jest w warunkach zabudowy. Projekt został stworzony z myślą o działkach pozwalających na usytuowanie domu w zabudowie wolnostojącej. Autor projektu uwzględnił garaż dwustanowiskowy w bryle budynku. Jest to również doskonała propoz...

## Elewacje



## Sytuacje

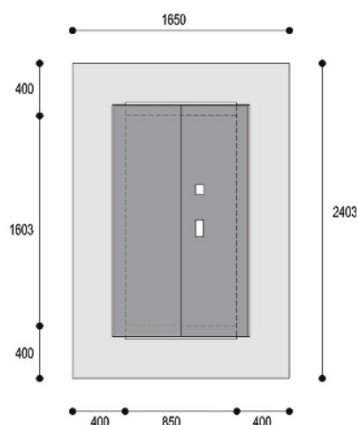

**Rzuty**

