

## Podstawowe informacje



## Dane techniczne projektu

<b>Całkowita powierzchnia</b>	<b>167.29 m<sup>2</sup></b>
<b>Powierzchnia użytkowa</b>	<b>121 m<sup>2</sup></b>
<b>Powierzchnia zabudowy</b>	<b>141.75 m<sup>2</sup></b>
<b>Powierzchnia dachu</b>	<b>146.25 m<sup>2</sup></b>
<b>Kubatura</b>	<b>583.56 m<sup>3</sup></b>
<b>Kąt nachylenia</b>	<b>30°</b>
<b>Wysokość budynku</b>	<b>7.73 m</b>
<b>Wymiary działki</b>	<b>28 x 19 m</b>

## Opis projektu

Szalenie prosty i funkcjonalny dom doskonały dla klasycznej, 4-5 osobowej, rodziny.

Subtelna gra kolorem na elewacji, oszczędność detalu, minimalistyczna bryła, zwarty i prosty w realizacji układ konstrukcyjny, doskonale doświetlone wnętrze to niepodważalne atuty tego domu.

Warto jeszcze dodać, że ZIELEŃ I WODA projektowany był z myślą o maksymalnym wykorzystaniu darmowej energii słonecznej i dostosowany jest do wymagań budownictwa w standardzie niskoenergetycznym. Zastosowane rozwiązania architektoniczno-budowlane z naciskiem na odnawialne źródła energii gwarantują n...

## Elewacje



## Sytuacje

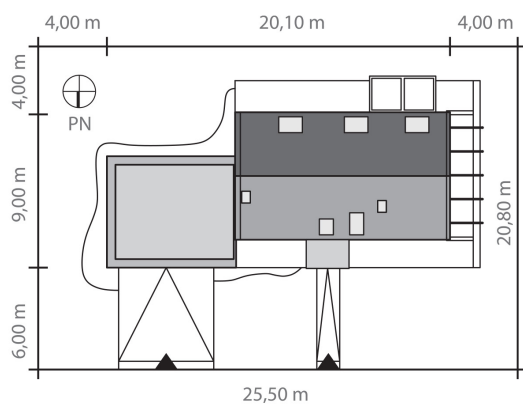

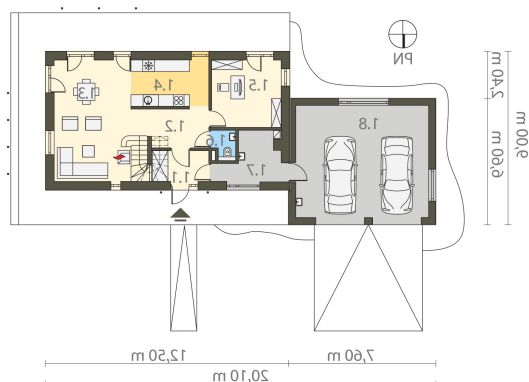
**Rzuty**

**Parter 106.42 m<sup>2</sup>**

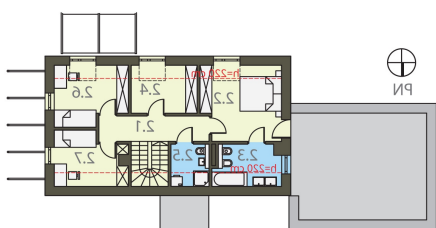
<b>Wiatrołap</b>	3.93 m <sup>2</sup>
<b>Komunikacja</b>	7.59 m <sup>2</sup>
<b>Pokój dzienny / jadalnia</b>	24.65 m <sup>2</sup>
<b>Kuchnia</b>	9.60 m <sup>2</sup>
<b>Gabinet</b>	12.53 m <sup>2</sup>
<b>Toaleta</b>	1.73 m <sup>2</sup>
<b>Pom. techniczne</b>	6.92 m <sup>2</sup>
<b>Garaż</b>	39.47 m <sup>2</sup>

**Piętro 60.87 m<sup>2</sup>**

<b>Komunikacja</b>	11.63 m <sup>2</sup>
<b>Sypialnia</b>	14.27 m <sup>2</sup>
<b>Łazienka</b>	5.94 m <sup>2</sup>
<b>Pom. gospodarcze</b>	7.32 m <sup>2</sup>
<b>Łazienka</b>	3.61 m <sup>2</sup>
<b>Sypialnia</b>	9.79 m <sup>2</sup>
<b>Sypialnia</b>	8.31 m <sup>2</sup>