

Podstawowe informacje



Dane techniczne projektu

Całkowita powierzchnia	158.71 m²
Powierzchnia użytkowa	130 m²
Powierzchnia zabudowy	118.98 m²
Powierzchnia dachu	121.79 m²
Kubatura	706.06 m³
Kąt nachylenia	35°
Wysokość budynku	9.40 m
Wymiary działki	13 x 24.80 m



Opis projektu

TWIN MODERN A to propozycja niskoenergetycznego budynku bliźniaczego o nowoczesnym charakterze.

Wysunięty z bryły domu garaż oraz wiatrołap, które pełnią rolę balkonu wyróżnią go spośród sąsiednich budynków. Układ funkcjonalny pozwala na stworzenie zarówno zabudowy bliźniaczej jak i szeregowej. Charakterystyczny wykusz od strony południowej w naturalny sposób wydziela strefę prywatną tarasu. Parter domu został zaprojektowany jako duża, jednoprzestrzenna część dzienna, w której znajduje się również kuchnia i jadalnia. Na piętrze...

Elewacje



Sytuacje

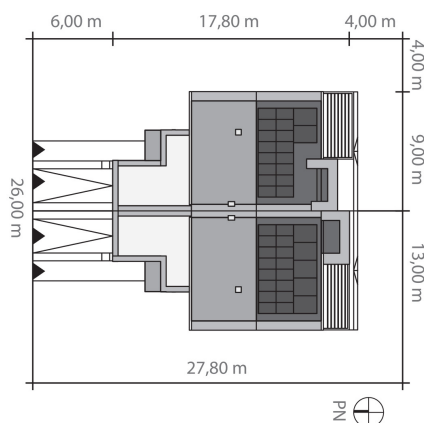

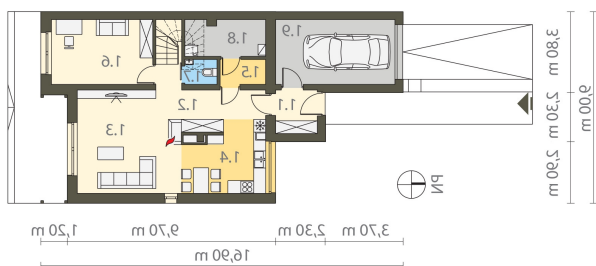
Rzuty

Parter 88.97 m²

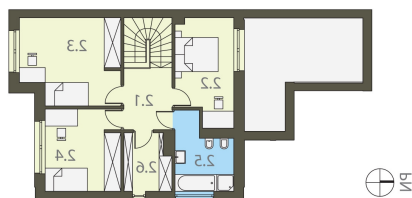
Wiatrołap	4.58 m ²
Komunikacja	9.72 m ²
Pokój dzienny	21.76 m ²
Kuchnia z jadalnią	11.40 m ²
Spizarnia	2.47 m ²
Gabinet	14.31 m ²
Toaleta	1.76 m ²
Pom. techniczne	6.49 m ²
Garaż	16.48 m ²

Piętro 69.74 m²

Komunikacja	11.70 m ²
Sypialnia	12.55 m ²
Pokój	18.06 m ²
Pokój	13.43 m ²
Łazienka	8.31 m ²
Garderoba	5.69 m ²