

## Podstawowe informacje



## Dane techniczne projektu

<b>Całkowita powierzchnia</b>	<b>132.08 m<sup>2</sup></b>
<b>Powierzchnia użytkowa</b>	<b>121 m<sup>2</sup></b>
<b>Powierzchnia zabudowy</b>	<b>228.89 m<sup>2</sup></b>
<b>Powierzchnia dachu</b>	<b>240.44 m<sup>2</sup></b>
<b>Kubatura</b>	<b>779.15 m<sup>3</sup></b>
<b>Kąt nachylenia</b>	<b>16°</b>
<b>Wysokość budynku</b>	<b>5.30 m</b>
<b>Wymiary działki</b>	<b>26 x 23.20 m</b>



## Opis projektu

PARTEROWY II ujmuje prostym, klasycznym kształtem, urzeka jasną i subtelną elewacją. Dzięki zastosowaniu w elementach wykończenia naturalnych materiałów w postaci drewna i płytek kamiennych, dom stanowi przyjazny łącznik z otaczającym ogrodem.

Dom jest propozycją dla 4-osobowej tradycyjnej rodziny, ceniącej funkcjonalność i harmonię codziennym życiu. Układ pomieszczeń w domu korzystnie wpływa na relacje między domownikami. Wyraźny podział na strefy nocną i dzienną zapewnia zarówno miejsca wyciszenia i odpoczynku, jak i przestrzeń do aktywnego...

## Elewacje



## Sytuacje

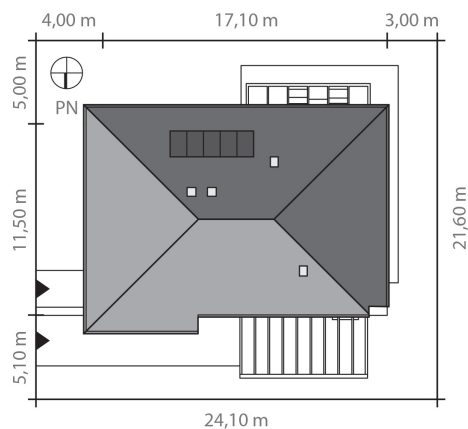

**Rzuty**

**Parter 132.08 m<sup>2</sup>**

<b>Wiatrołap</b>	5.29 m <sup>2</sup>
<b>Łazienka</b>	7.36 m <sup>2</sup>
<b>Garderoba</b>	2.48 m <sup>2</sup>
<b>Spizarnia</b>	3.33 m <sup>2</sup>
<b>Pom. techniczne</b>	11.28 m <sup>2</sup>
<b>Pralnia</b>	5.10 m <sup>2</sup>
<b>Komunikacja</b>	9.81 m <sup>2</sup>
<b>Salon z jadalnią</b>	30.04 m <sup>2</sup>
<b>Kuchnia</b>	8.65 m <sup>2</sup>
<b>Sypialnia</b>	14.94 m <sup>2</sup>
<b>Pokój</b>	14.72 m <sup>2</sup>
<b>Pokój</b>	11.38 m <sup>2</sup>
<b>Komunikacja</b>	5.35 m <sup>2</sup>
<b>Toaleta</b>	2.35 m <sup>2</sup>