

Podstawowe informacje



Dane techniczne projektu

Całkowita powierzchnia	179.64 m²
Powierzchnia użytkowa	182.70 m²
Powierzchnia zabudowy	153.67 m²
Kubatura	590.88 m³
Wymiary budynku	15.70 x 11.20 m
Kąt nachylenia	40°
Wysokość budynku	9.35 m
Wymiary działki	23.70 x 21.70 m



Opis projektu

Dom parterowy z poddaszem użytkowym, niepodpiwniczony, z garażem, przeznaczony dla 4-5-osobowej rodziny. Budynek charakteryzuje się eleganckim wyglądem oraz funkcjonalnym rozplanowaniem pomieszczeń. Strefa dzienna na parterze składa się z dużej kuchni otwartej na jadalnię, przestronnego salonu z kominkiem i pomieszczenia, które może posłużyć jako gabinet bądź pokój dla gości. Dużym atutem tego projektu jest przestronna łazienka oraz duże pomieszczenie gospodarcze. Projekt przewiduje możliwość rozbudowania garażu do dwustanowiskowego. Strefa nocna na poddaszu składa się z trzech pokoi, łazienki...

Elewacje



Sytuacje

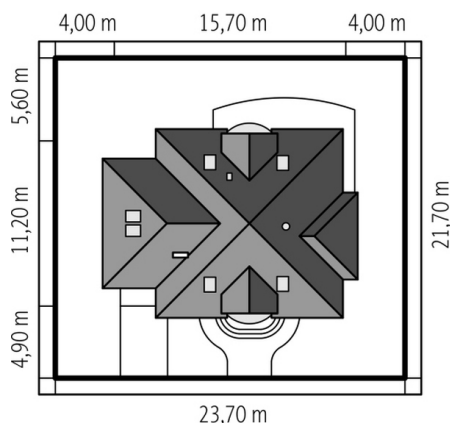

Rzuty**Parter 103.91 m²**

Wiatrołap	3.58 m ²
Garaż	21.41 m ²
Hol	16.73 m ²
Kuchnia	8.07 m ²
Spizarnia	2.63 m ²
Jadalnia	16.75 m ²
Pokój dzienny	27.04 m ²
Gabinet	15.11 m ²
Łazienka	4.15 m ²
Pom. gospodarcze	9.85 m ²

Poddasze 75.73 m²

Korytarz	12.80 m ²
Sypialnia	17.78 m ²
Pokój	9.40 m ²
Pokój	14.38 m ²
Pokój	9.24 m ²
Łazienka	5.35 m ²
Garderoba	6.78 m ²